

correa

XPERTA | NORMA

Fraiseuse banc fixe

WARRANTY



La machine **NORMA** représente un nouveau concept de fraiseuse à banc fixe et bélièr latéral. Elle est dotée d'une grande robustesse grâce à des éléments structurels à larges sections et à un système de glissière en L du bélièr. Elle fait également preuve d'une grande précision grâce au système mécanique de correction de la chute du bélièr. Cette machine polyvalente s'adapte aussi bien aux opérations d'ébauche que de finition.



L GUIDE-WAY SYSTEM CONFIGURATION

- Système de glissière en L:
- Rigidité et stabilité accrues pendant l'usinage.
- Plus grande précision géométrique.
- Moindre effet de chute du bélièr.
- 6 patins sur le mouvement vertical pour garantir un bon comportement de la machine.

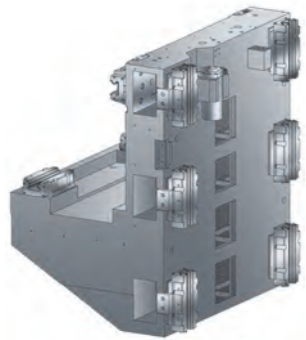
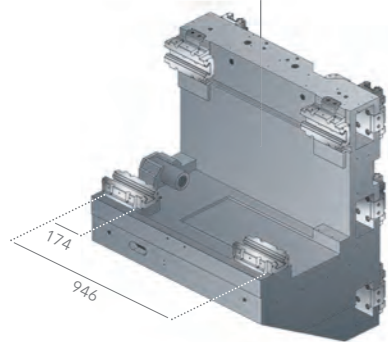

PLUS D'INFORMATIONS SUR LA **NORMA**



Comportement dynamique paramétrable en fonction:

- OPERATION D'ÉBAUCHE
- OPERATION DE FINITION



MACHINE DYNAMIC ADJUSTMENT



PARAMÈTRES D'USINAGE

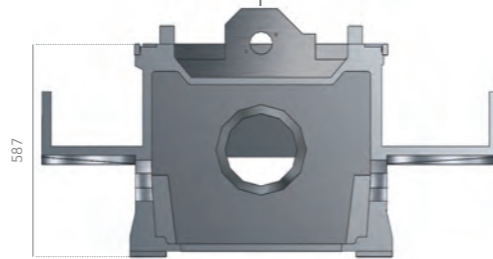
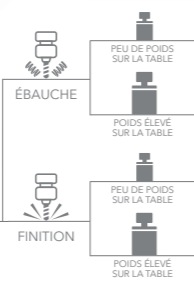

MECHANICAL COMPENSATION SYSTEM

Barres de traction pour éliminer l'erreur d'angle de l'effet de chute du bélièr

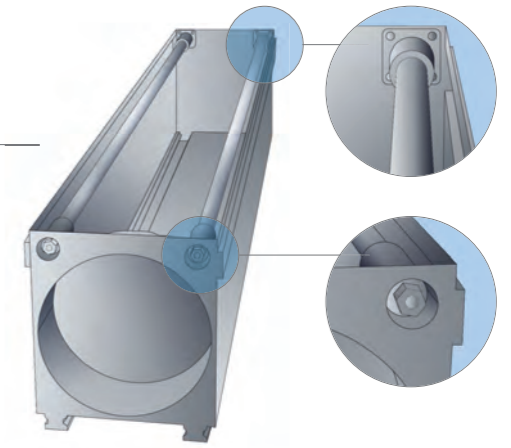

Les sections croisées les plus grandes du marché.
Grande capacité d'ébauche + stabilité géométrique dans le temps.



OVERSIZED STRUCTURAL ELEMENTS



HIGH GEOMETRICAL PRECISION

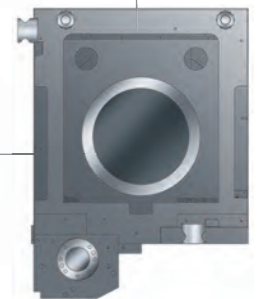

470

Avances de 25 m/min sur les trois axes X, Y et Z grâce à un système de glissières linéaires



HIGH FEED RATES



ECO DESIGN

Fonction Stand-by et fonction d'arrêt automatique qui permettent d'économiser 20% de l'énergie totale consommée par la machine

Caractéristiques Techniques

NORMA 20 NORMA 25 NORMA 35 NORMA 45

TABLE

Surface	2300 x 1000	2800 x 1000	3800 x 1000	4800 x 1000	mm
Charge max. sur la table	4500	6500	8500	10500	kg

COURSES

Longitudinale [X]	2000	2500	3500	4500	mm
Transversale [Y]	1250				mm
Verticale [Z]	1500				mm

AVANCES

Maximum [X]	25				m/min
Maximum [Y]	25				m/min
Maximum [Z]	25				m/min

CARACTÉRISTIQUES DE LA BROCHE

Broche	ISO-50 Big Plus / HSK-100				
Vitesse de rotation	4000 / 6000				rpm
Puissance maximale	24 / 33				kW
Couple maximal	840 / 990				Nm

POIDS

Poids de la machine	17800	19000	21200	24000	kg
---------------------	-------	-------	-------	-------	----

Dimensions Externes

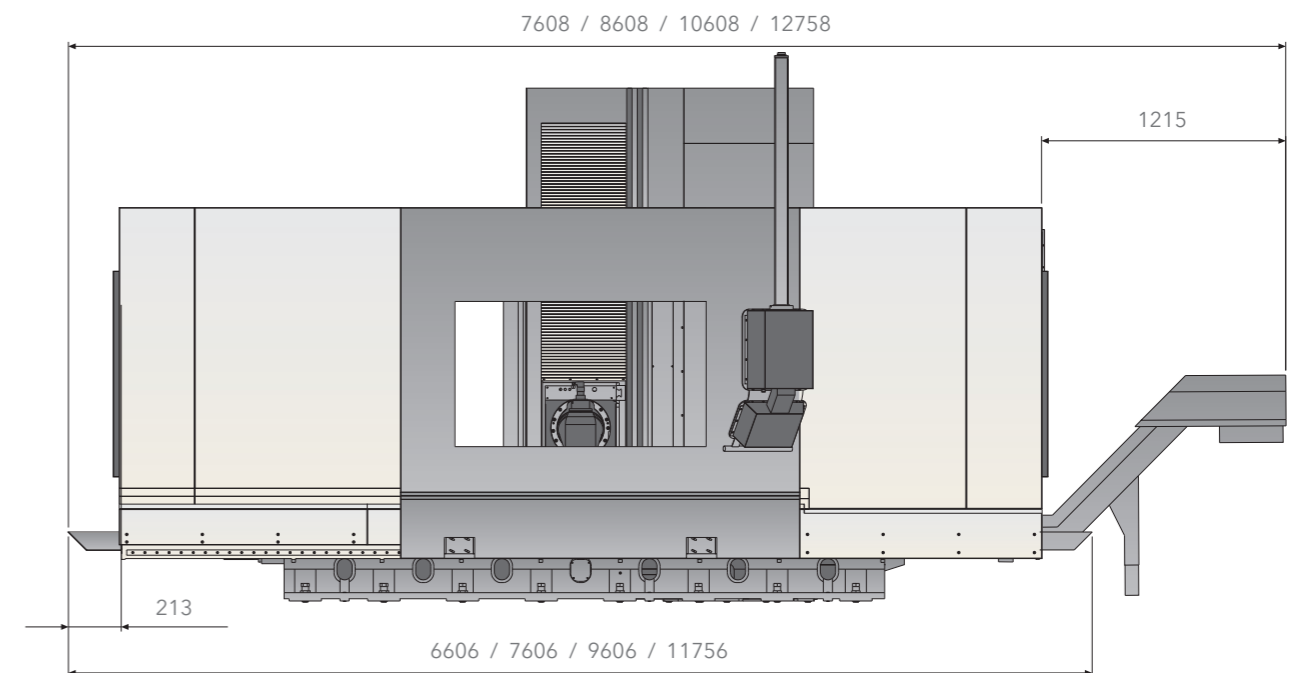
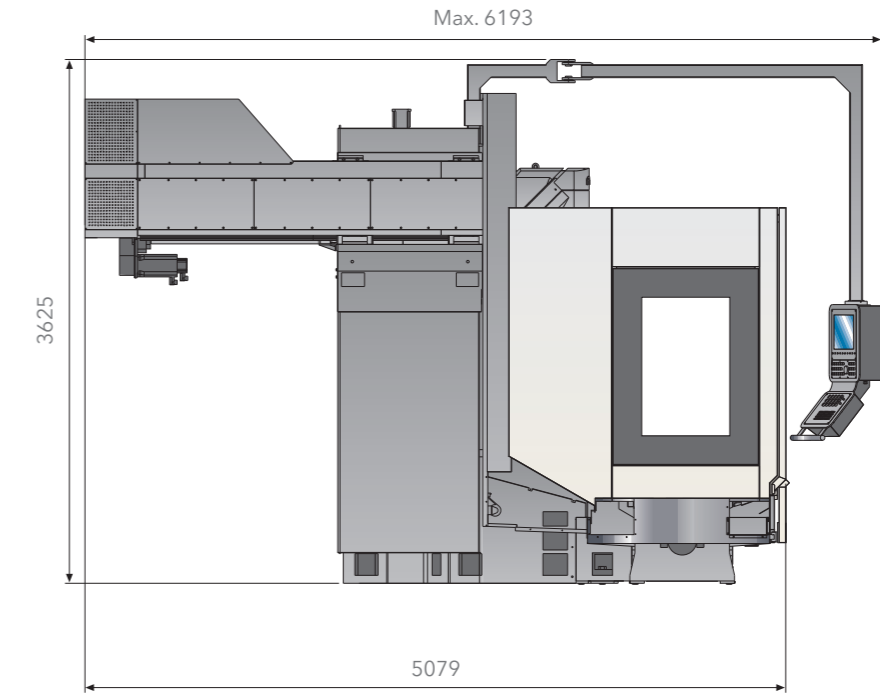

NORMA

Fraiseuse banc fixe



Caractéristiques Techniques

XPERTA 20 XPERTA 25 XPERTA 35 XPERTA 45

TABLE

Surface	2300 x 1000	2800 x 1000	3800 x 1000	4800 x 1000	mm
Charge max. sur la table	4500	6500	8500	10500	kg

COURSES

Longitudinale [X]	2000	2500	3500	4500	mm
Transversale [Y]	1000				mm
Verticale [Z]	1000				mm

AVANCES

Maximum [X]	25				m/min
Maximum [Y]	25				m/min
Maximum [Z]	25				m/min

CARACTÉRISTIQUES DE LA BROCHE

Broche	ISO-50 Big Plus / HSK-100				
Vitesse de rotation	4000 / 6000				rpm
Puissance maximale	24				kW
Couple maximal	840				Nm

POIDS

Poids de la machine	15200	16400	18600	22000	kg
---------------------	-------	-------	-------	-------	----

Dimensions Externes

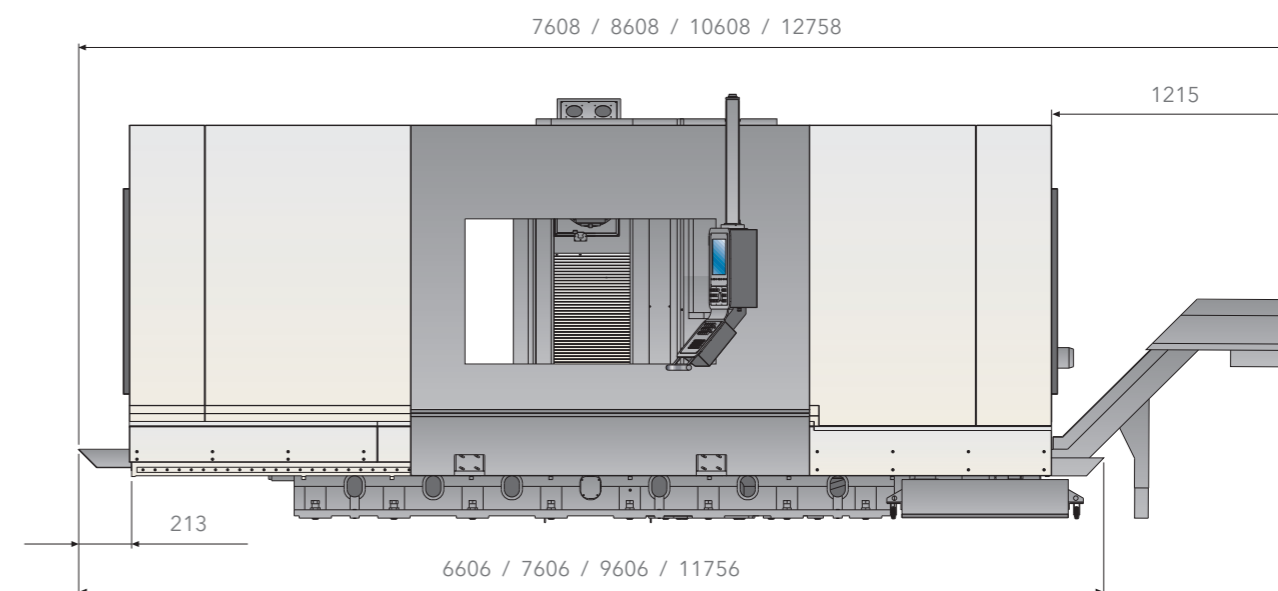
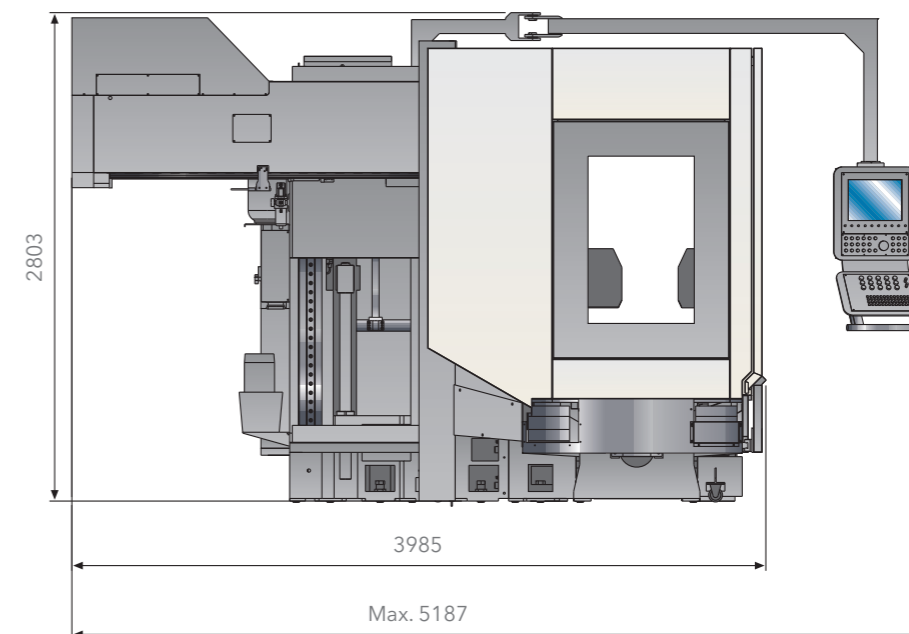

Têtes de fraiseage

NORMA



UAD 0.02° x 0.02°

Tête de fraiseage universelle auto-indexable
24 kW | 840 Nm | 6000 rpm
33 kW | 990 Nm | 6000 rpm



OAD 0.02° x 0.02°

Tête de fraiseage orthogonale auto-indexable
24 kW | 840 Nm | 6000 rpm
33 kW | 990 Nm | 6000 rpm

UDG 2.5° x 2.5°



Tête de fraiseage orthogonale auto-indexable
24 kW | 840 Nm | 4000 rpm
33 kW | 990 Nm | 4000 rpm

XPERTA



UAD 0.02° x 0.02°

Tête de fraiseage universelle auto-indexable
24 kW | 840 Nm | 6000 rpm



UDG 2.5° x 2.5°

Tête de fraiseage orthogonale auto-indexable
24 kW | 840 Nm | 4000 rpm

Têtes de fraiseage

Tête de fraiseage universelle automatique • Vixion 4.0

Commande numérique Heidenhain TNC 640 • Boîte de vitesses

Manivelle électronique • Centrale hydraulique et de refroidissement

Armoire électrique climatisée • Règles de mesure sur les trois axes

Glissières linéaires sur les axes X, Y et Z • Liquide d'arrosage extérieur avec lances réglables

Lampe d'éclairage de la zone de travail • Carénage périmétral

Télé-service direct

Équipement en Option

Autres têtes de fraiseage • Filtre centrifuge dans le réservoir de liquide de coupe

Chargeur statique pour 8 outils • Pistolet de nettoyage à air ou à huile avec motopompe

Chargeur automatique pour 30, 40 et 60 outils • Arrosage centre broche

Sondes de mesure d'outils et pièces • Convoyeurs à copeaux

Tables tournantes • Carénage intégral

Carénage standard

correa

www.nicolascorrea.com

GNC Hypatia

Condado de Treviño, 53
09001 Burgos • Spain
Phone: +34 947 298 528
Fax: +34 947 473 520
info@gnchypatia.com

Nicolás Correa, S.A.

Alcalde Martín Cobos, 16-A
09007 Burgos • Spain
Phone: +34 947 288 100
Fax: +34 947 288 117
correa@correa.es

